

## DH-PFH610V Series

14" Caixa de Proteção Anti-Vandalismo



### Características

- Caixa de Proteção com 14 ", oferece proteção contra qualquer clima para câmeras e lentes de caixa;;
- Design de carcaça totalmente em alumínio, IP67, IK10, 14 "com diferentes módulos de função: sistema de aquecimento e refrigeração embutido, janelas adotam filmes à prova de água, 0-100m IR, módulo PoE embutido e suportam controle remoto da luz infravermelha e função limpador por RS485;
- Design Estético.

**Especificações Técnicas**

Modelo	PFH610V	PFH610V-H	PFH610V-H-POE	PFH610V-IR	PFH610V-IR-POE
<b>Geral</b>					
Dimensões Internas (LxWxH)	215x90x83mm (8.46"x3.54"x3.27")	255x90x70.5mm(10.04"x3.54"x2.78") 215x90x83mm(8.46"x3.54"x3.27")			
Tamanho da Janela	φ60mm(φ2.36")				
Temperatura de Operação	Set	-30°C ~+60°C (-22°F ~+140°F)	-40°C ~+60°C(-40°F ~+140°F)		
	Heater	N/A	ON: 5±5 °C /OFF: 15±5 °C		ON: <+5°C(+41°F) /OFF: ≥+5°C(+41°F)
	Cooler	N/A	ON: 37±5 °C /OFF: 20±5 °C ON: 5±5 °C /OFF: 15±5 °C		ON: 37±1°C(98.6±33.8°F) /OFF: 20±1°C(68±33.8°F)
Alcande do IR	N/A		0~100m(0~328.08ft)		
Controle RS485	N/A		Sim, use RS485 para controle de IR		
Alimentação	DC12V, AC24V	AC24V/3A, DC24V	POE+	AC24V/5A, DC24V	POE+
Consumo de Energia (sem câmera)	N/A	45W	25.5W	67W	25W
<b>Environmental</b>					
Temperatura de Operação	-30°C ~60°C (-22°F ~+140°F)	-40°C ~60°C (-40°F ~+140°F)			
Umidade	<90% RH				
Proteção	IP67				
Resistência a Impactos	IK10				
Proteção à corrosão	N/A				
<b>Construção</b>					
Material	Alumínio (caixa) & PC (outros)				
Dimensão(LxWxH)	404mmx164mmx132mm(15.91"x6.46"x5.2")				
Peso	2.5kg(5.51lb)	2.7kg(5.95lb)	3.0kg(6.61lb)	3.0kg(6.61lb)	3.2kg(7.05lb)
<b>Outros</b>					
Certificações	CE, FCC, ICES	CE, FCC, UL, EAC, ICES	CE, FCC	CE, FCC, UL, EAC, ICES	CE, FCC, ICES
Modelos Aplicáveis	Por favor, consulte "seleção de acessórios"				

Informações sobre pedido

Typo	Part Number	Descrição
Linha 610 de Caixas de Proteção	DH-PFH610V	14" caixa de proteção anti-vandalismo, IP67, IK10, sem módulos
	PFH610V	14" caixa de proteção anti-vandalismo, IP67, IK10, sem módulos
	DH-PFH610V-H	14" caixa de proteção anti-vandalismo, IP67, IK10, heater
	PFH610V-H	14" caixa de proteção anti-vandalismo, IP67, IK10, heater
	DH-PFH610V-H-POE	14" caixa de proteção anti-vandalismo, IP67, IK10, heater, POE+
	PFH610V-H-POE	14" caixa de proteção anti-vandalismo, IP67, IK10, heater, POE+
	DH-PFH610V-IR	14" caixa de proteção anti-vandalismo, IP67, IK10, heater, IR
	PFH610V-IR	14" caixa de proteção anti-vandalismo, IP67, IK10, heater, IR
	DH-PFH610V-IR-POE	14" caixa de proteção anti-vandalismo, IP67, IK10, heater, IR, POE+
	PFH610V-IR-POE	14" caixa de proteção anti-vandalismo, IP67, IK10, heater, IR, POE+
Suportes Opcionais	PFB604W	Suporte para montagem em parede
	PFB600W	Suporte de montagem plana
	PFB601W	Suporte de montagem em teto
	PFA162	Suporte para instalação com rotação de três eixos

Dimensions (mm/inch)

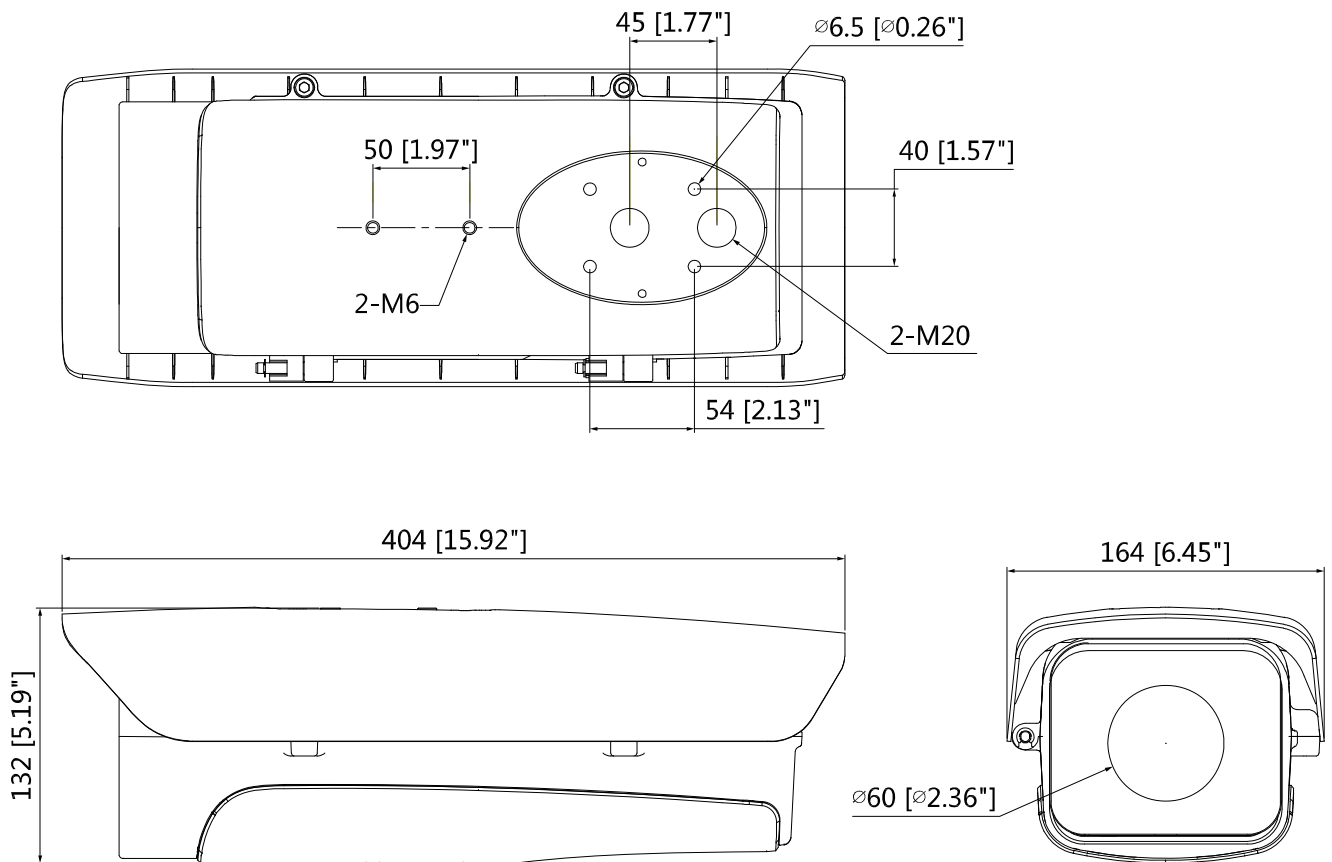

## Aplicação



## Conteúdo da Embalagem

### PFH610V

- 1 Caixa à prova de vandalismo de 14
- 1 Manual de Instruções
- 2 Junções M20
- 3 parafusos 1/4/20× 8UNC
- 1 chave inglesa S5.0

### PFH610V-IR

- 1 Caixa à prova de vandalismo de 14
- 1 Manual de Instruções
- 2 Junções M20
- 3 parafusos 1/4/20× 8UNC
- 1 chave inglesa S5.0
- 1 linha de conexão para o IR