

# VTM03R3

Scatola da appoggio a parete 3 moduli per VTO4202F



- Scatola da appoggio a parete con copertura anti-pioggia a 3 moduli per videocitofono posto esterno modulare VTO4202F

## Specifiche tecniche

Scocca	Acciaio
Colore	Grigio
Montaggio	a parete
Dimensioni	145x361.4x75.2 mm
Grado di protezione	IP65 (con sigillante siliconico)
Peso netto	2 kg
Peso con confezione	2.3 kg

## Info ordine

Articolo	Modello	Descrizione
Scatola parete 3 moduli VTO	VTM03R3	Scatola da appoggio a parete con copertura anti-pioggia a 3 moduli per VTO4202F

## Installazione

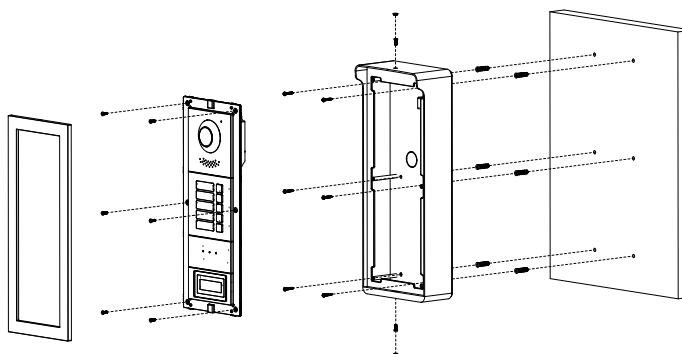

## Dimensioni (mm[inch])

